

ECP-8301EP/NP

보급형 1 포트 Ethernet & PoE (EoC) 송신기 / 수신기



제품개요

ECP-8301EP/NP는 동축을 이용하여 IP 통신과 PoE 전원을 동시에 전송 가능한 이더넷 / PoE 컨버터입니다. 젠더(BTE 시리즈)를 사용하면 UTP 또는 2-Wire(통신선, 전원선)를 이용한 전송도 가능합니다.

기설된 아날로그용 또는 여분의 케이블(UTP, 전원선)을 이용하여 네트워크 카메라 설치가 용이하므로 아날로그 장비를 IP 장비로 전환 시 시간과 비용을 절감할 수 있습니다.

본 제품의 장거리 전송 기능은 기존 네트워크 방식의 100미터 거리 제한을 손쉽게 극복할 수 있으며, 광케이블 방식 대비, 전원을 포함한 시공비용을 획기적으로 절감할 수 있습니다.

제품특징

- 국제규격 IEEE1901 기준 적용으로 기존 아날로그 선로를 이용하여 네트워크 신호 장거리 전송
- 네트워크 데이터 및 카메라 구동용 전원을 동시 전송
- 데이터 기준 최대 2,400미터 전송
- PoE 전원 기준 최대 1,200미터 전송
- 최대 80Mbps 전송 대역폭
- 128bit AES 네트워크 보안기능
- 다중접속 지원(Daisy Chain, Star 망 구성)
- PoE, PoE+, Extra PoE (최대 60W) 출력 지원 (ECP-8301EP만 해당)
- PoE ON/OFF Switch (ECP-8301EP 만 해당)
- UTP, 전화선, 2-Wire 케이블 전송 가능 (BTE 시리즈 적용 시)
- 과전류 자동차단 회로 적용으로 안전한 전원 전송이 가능
- 10/100 Full Duplex 통신 지원
- 동작확인 LED 적용, Plug & Play 지원으로 손쉬운 설치 가능
- 서지 보호 회로 내장
- 슬림 디자인

외관도

ECP-8301EP

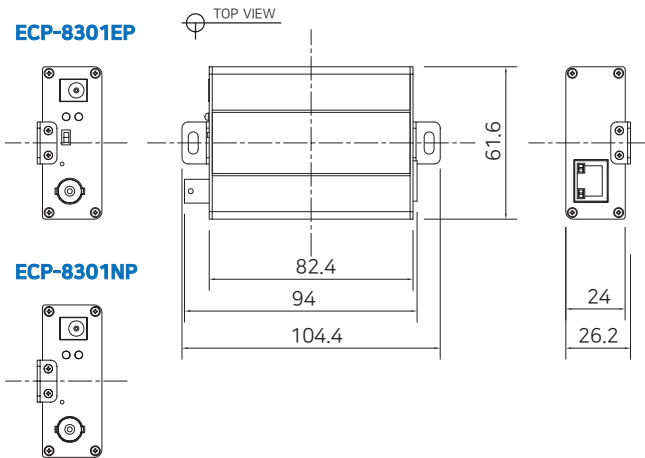

ECP-8301NP

제품사양

Model		ECP-8301EP	ECP-8301NP
Interface	Coax	1 x 75Ω BNC (Female) - EoC (B-Linx)	
	Ethernet	1 x RJ45 - 10/100 Base-T with Auto-detect MDIX	
Transmission Rate		80Mbps Full Duplex (PHY: 200Mbps)	
Transmission Distance	Ethernet	up to 2.4Km (5C-HFBT)	
	PoE (PoC)	up to 1.2Km (5C-HFBT / 7W camera)	
LED Indication	Ethernet	1 x Data(Green) / 1 x PoE(Yellow)	
	EoC	1 x BNC Join(Green)	
Encryption	Power	1 x PWR(Blue)	
		128-bit AES	
Power	Input	B-Linx or DC12V~ 57V	
	PoE Output	Support PoE (15W) PoE+ (30W) Extra PoE up to 60W	PoE Not Supported PoC Only
Mechanical	Dimension	82.4(L) x 61.6(W) x 24(H)mm	
	Weight	103g	91g
Environment	Operating Temp	-20 ~ 60°C	
	Storage Temp	-30 ~ 80°C	
	Relative Humidity	10% ~ 90%	
Compliance	Certification	FCC, CE, KC, RoHS	
	Surge Protection	IEC 61000-4-5 4kV(1.2 / 50us), 2kA(8 / 20us)	
Optional Accessories		57VDC / 1.2A External Power Supply	

Data / 전원 전송거리

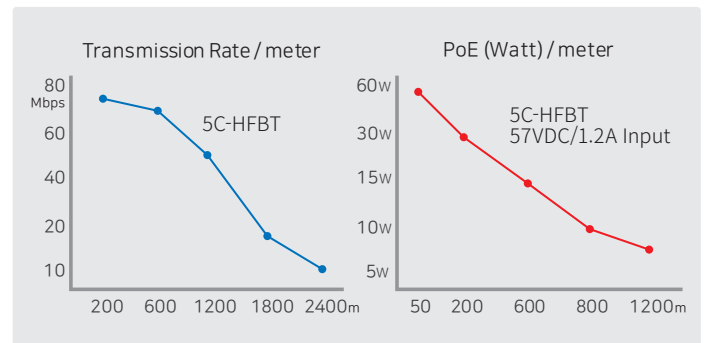

구성도

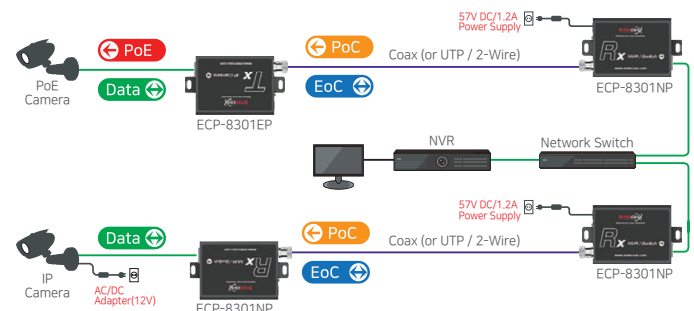

- ▶ 전송거리는 5C-HFBT(75Ω) 기준이며, 케이블 특성에 따라 다를 수 있습니다.
- ▶ 전송거리는 7W 카메라 측정 기준입니다.